

<b>F</b>	<b>MANUEL CLIENT</b>	
NAVICOLOR GT2	:	41.68019.10 / 000002
BOITIER B1	:	34.12876.01 / 001003
BOITIER B2	:	34.12877.02 / 001001
CHARGEUR ALIMENTATION	:	30.40011.01 / 001002
SONDE EAU PROPRES / SONDE EAUX USEES	:	34.11610.20 / 001003 et 34.11611.20 / 001003
BLOC SFSP	:	41.72107.01 / 001001
BLOC REVERSIBLE	:	41.70508.00
BLOC BYPASS	:	41.70509.01 / 001004
BLOC MULTICOM	:	41.70516.00

Nous vous remercions de votre achat et souhaitons que ce produit vous apporte entière satisfaction.

Avant de passer à l'utilisation du produit, il est conseillé de lire attentivement les instructions présentées ci-dessous.

Le fabricant ne peut être considéré comme responsable et décline toute responsabilité en cas de dommages subis par les personnes ou les biens à la suite d'une utilisation impropre et en référence aux avertissements reportés dans ce manuel. La société SCHEIBER se réserve le droit de modifier les caractéristiques des produits dans l'intérêt de ses clients.

Le manuel décrit comment utiliser le produit.

Ne pas utiliser le produit autrement que pour ce qu'il a été conçu.

Si le produit tombe ou qu'il subit des chocs violents, s'adresser immédiatement à quelqu'un de qualifié de façon à s'assurer que l'appareil fonctionne correctement.

Ce manuel est destiné aux utilisateurs, installateurs et personnels d'entretien de l'équipement. Ceux-ci doivent impérativement prendre connaissance du présent document avant toute intervention.

Ce manuel doit être conservé avec soin et consulté avant toute intervention car il contient toutes les informations relatives à l'utilisation de l'appareil.

## CONDITIONS DE GARANTIE

**Objet de la garantie :** SCHEIBER SA garantit ses matériels pour défaut et vices cachés dans les conditions prévues aux articles 1641 et suivants du Code Civil. Les réparations effectuées pendant la période de garantie ne changent pas les termes et la durée de cette garantie qui est de 2 ans, sauf cas particulier. Les prestations dans le cadre de la garantie sont soumises à la présentation de la facture certifiant la date du début de la garantie. Il appartient à l'utilisateur de prouver le défaut de construction, de montage ou le vice de la matière, selon la législation en vigueur. Les garanties industrielles, de quelque nature qu'elles soient, cesseront dans tous les cas, au plus tard quinze mois après la mise à disposition du matériel dans nos usines ou magasins, même dans le cas où l'expédition ou le montage est différé pour une cause quelconque, mais indépendante de son fait.

**Exclusion de la garantie :** cette garantie n'est pas applicable en cas d'altération, mauvaises conditions de stockage avant montage ou de mauvaises utilisations des appareils (erreur de branchement, chute, choc, remplacement des fusibles par des valeurs non conformes). Elle ne couvre pas la re-calibration ou le réétalonnage consécutifs à la dérive et aux vieillissements normaux des matériels. Les phénomènes de corrosion ou d'érosion des appareils ne sont pas garantis.

En aucun cas, SCHEIBER SA n'est responsable du matériel transformé, réparé ou démonté, même partiellement.

**Modalités de la garantie :** les frais de transport sont à la charge du client. Si le matériel reçu est non conforme, la société se réserve le droit de refuser de réparer gratuitement et propose un devis. Pour les marchandises, le port aller doit être payé par l'expéditeur, les frais de retour sont couverts par SCHEIBER SA dans le cas d'une réparation ou échange sous garantie.

Pour toute intervention, le service après-vente ne prend à sa charge que les pièces dans le cadre des garanties particulières. En aucun cas les frais de déplacement et main d'œuvre ne seront pris en charge.

Les réparations, les modifications ou le remplacement des pièces reconnues défectueuses ne peuvent avoir pour effet de prolonger la période de garantie.

**Limites de responsabilité :** la société SCHEIBER ne pourra en aucun cas être considérée responsable des dommages directs ou indirects résultant de l'utilisation des matériels ou des pannes et anomalies de fonctionnement de ceux-ci.

# SCHEMA DE L'INSTALLATION

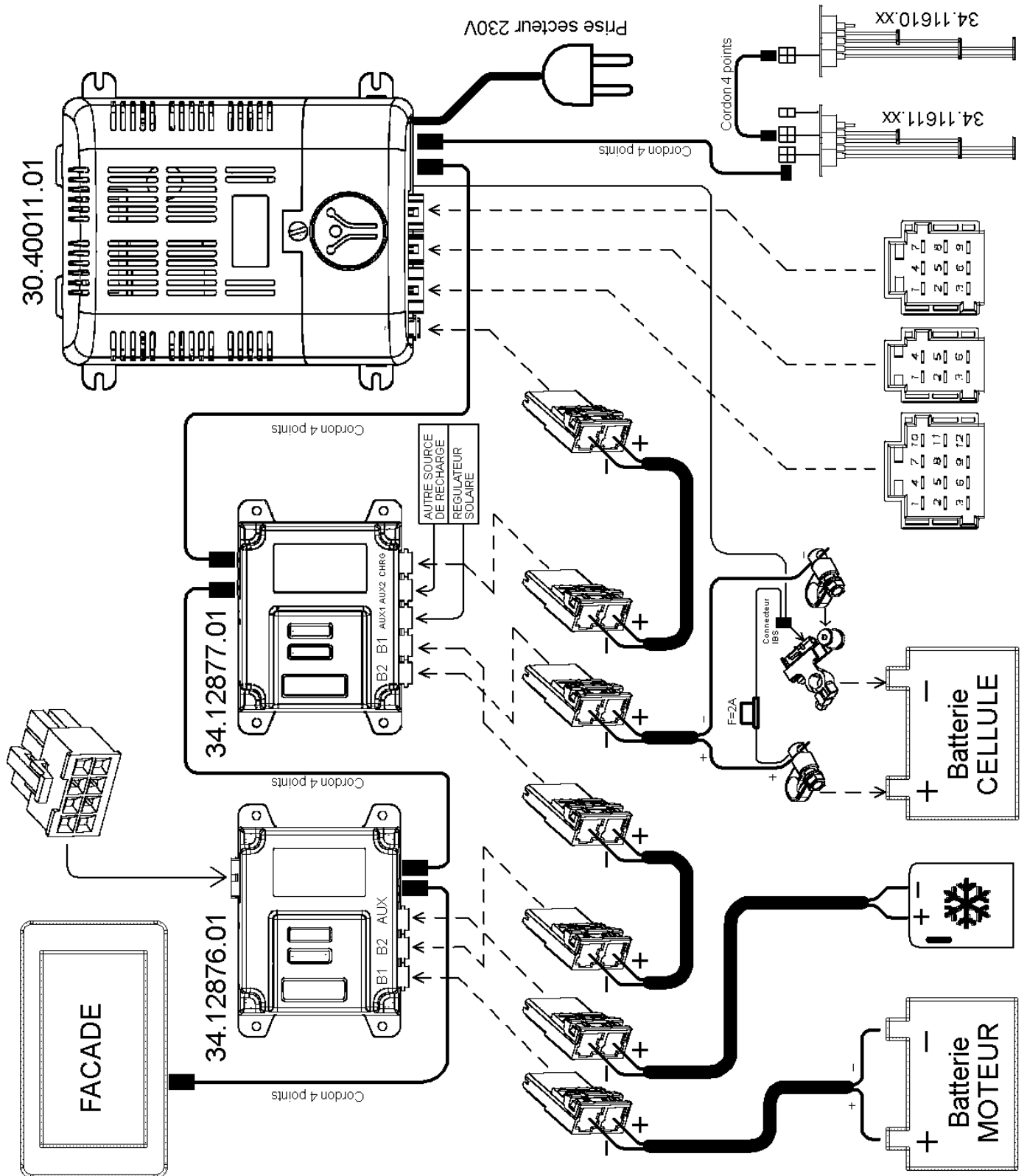

# SCHEMA DE L'INSTALLATION

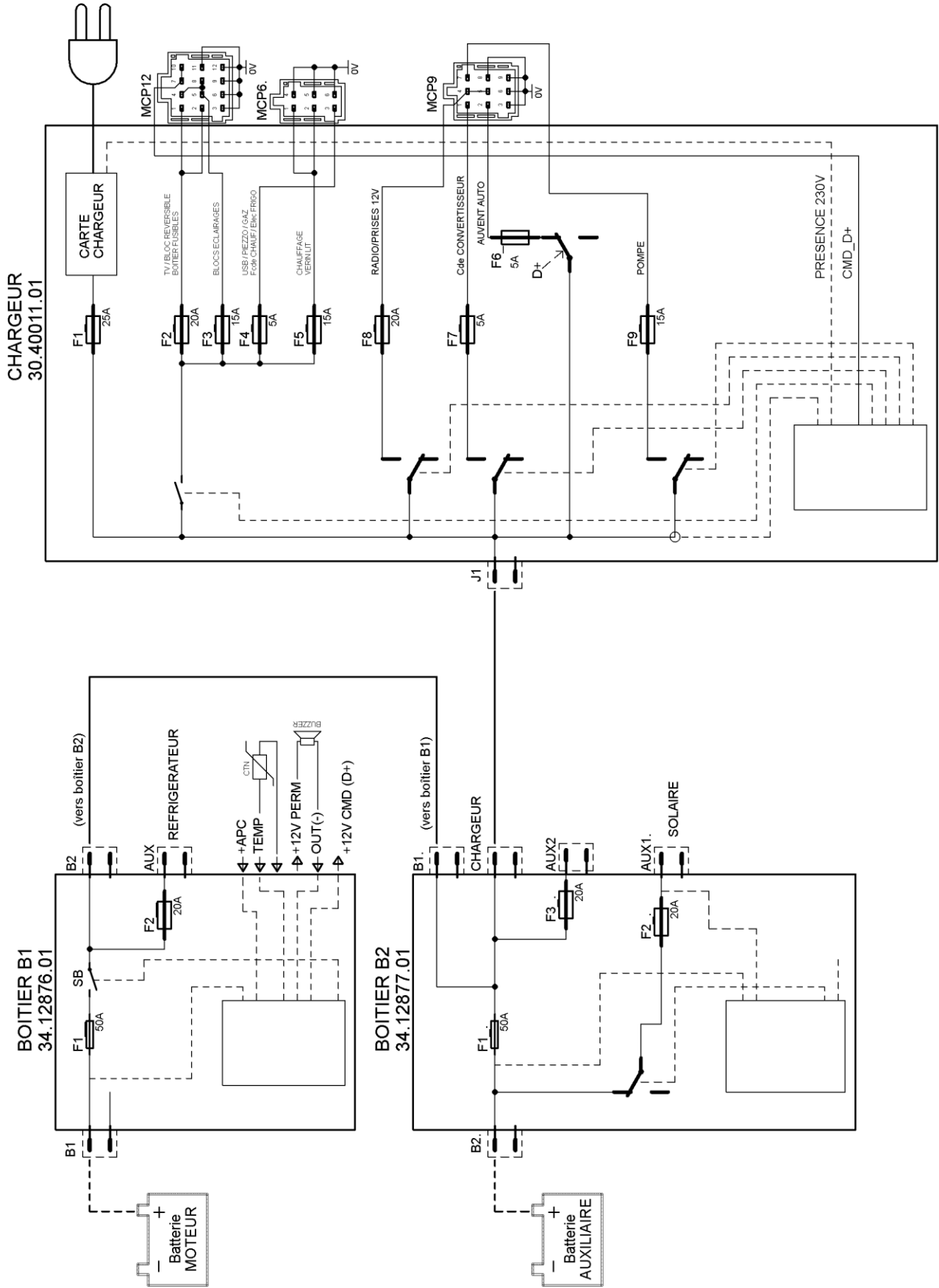

**RACCORDEMENT FAISCEAU CAN**

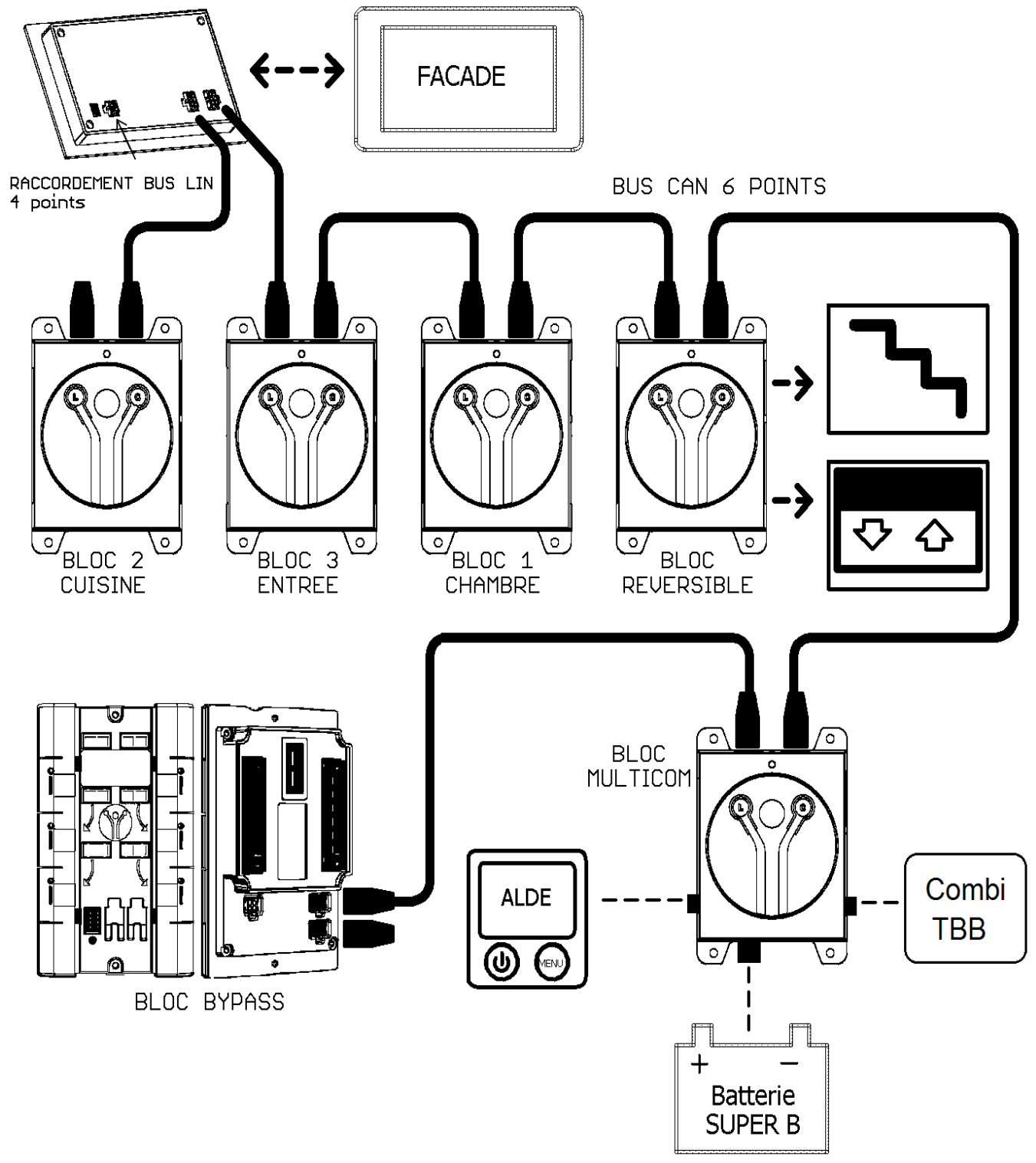

## FACADE NAVICOLOR REF : 41.68018.11 / 010114

La façade est l'élément de visualisation et de contrôle de toute l'installation. Elle reçoit des informations et envoie des commandes aux autres modules, à l'aide du bus série (cordon 4 fils) qui relie tous les éléments.

### 1-TOUCHES PRINCIPALES

**Menu**  
Accès page principale ou menu réglage.

**ON/OFF**  
Bouton de démarrage ou de coupure.

**Réservoirs**  
Accès direct informations réservoirs eau propre et eau usée voir le chapitre 4.



**Retour**  
Retour au menu précédent, validation.

**Batteries**  
Accès direct informations batteries auxiliaire et moteur voir le chapitre 5.

### 2-DEMARRAGE DU PANNEAU MODE UTILISATION

Pour faire démarrer le panneau, appuyer sur le bouton On/Off, et la fenêtre de démarrage s'affiche +Écran page 1.



Écran page 2



Écran page 3(si options)



**Touche On/Off des sorties auxiliaires**

-Lors de la sortie du véhicule, il suffit de mettre OFF cette touche, pour couper toutes les alimentations auxiliaires tel que (éclairages, pompe, prises 12V, radio).  
-Il suffit de remettre cette touche sur ON pour remettre l'installation dans son état avant sortie.

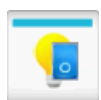

**Touche Off générale éclairages**

-Une barre en haut indique qu'elle est activée.



**Touche On/Off de la sortie pompe**

-Une barre en haut indique qu'elle est activée.



**Touche montée volet pare-brise**

-Une barre en haut indique qu'elle est activée.



**Touche descente volet pare-brise**

-Une barre en haut indique qu'elle est activée.



**Touche On/Off de la sortie TV**  
-Une barre en haut indique qu'elle est activée.



**Touche On/Off de la sortie radio**  
-Une barre en haut indique qu'elle est activée.  
Cette touche n'apparaît qu'avec l'option Bypass



**Information de couplage des batteries**  
-Pour le détail, voir chapitre 4.



**Information « +APRES CONTACT »**



**Information « Moteur démarré »**



**Affichage températures**



**Touche démarrage convertisseur 230V**  
-Une barre en haut indique qu'elle est activée.  
-La durée en mn est indiquée (30mn)  
-Un appui court relance la temporisation de la durée indiquée, un appui long l'arrête.



**Touche On/Off sorties prises**  
-Une barre en haut indique qu'elle est activée.  
Cette touche n'apparaît qu'avec l'option Bypass



**Indication recharge panneau solaire**  
-Apparaît si une recharge est détectée en l'absence du 230V ou du moteur démarré.



**Présence secteur 230VAC**



**Convertisseur démarré**



**Information alarme**  
-Pictogramme clignotant alternativement avec le pictogramme de l'alarme active.  
-Pour le détail des alarmes, voir chapitre 8.

*Volet pare-brise, convertisseur, chauffage ALDE sont des options*



-Touche ON/OFF du chauffage ALDE par un appui bref.  
-Paramétrage sur appui long.



-Programmation allumage automatique activé.  
-Température ambiante de consigne.



-Chauffage mode électrique.



-Chauffage mode gaz.

### 3-ECRAN AFFICHAGE RESERVOIRS

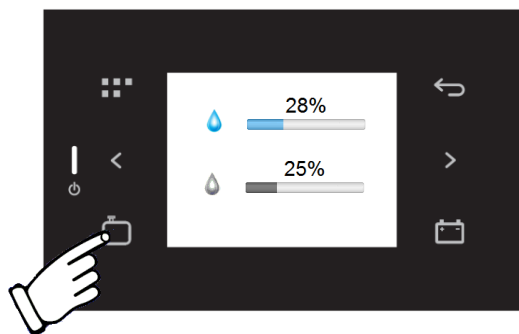

**EP**

**Affichage du niveau réservoir eau propre.**

**Alarme :** Si le niveau est inférieur à 10% ce symbole apparaît sur l'écran principal.



**EU**

**Affichage du niveau réservoir eau usée.**

**Alarme :** Si le niveau est à 100%, ce symbole apparaît sur l'écran principal.

## 4-ECRAN AFFICHAGE BATTERIES

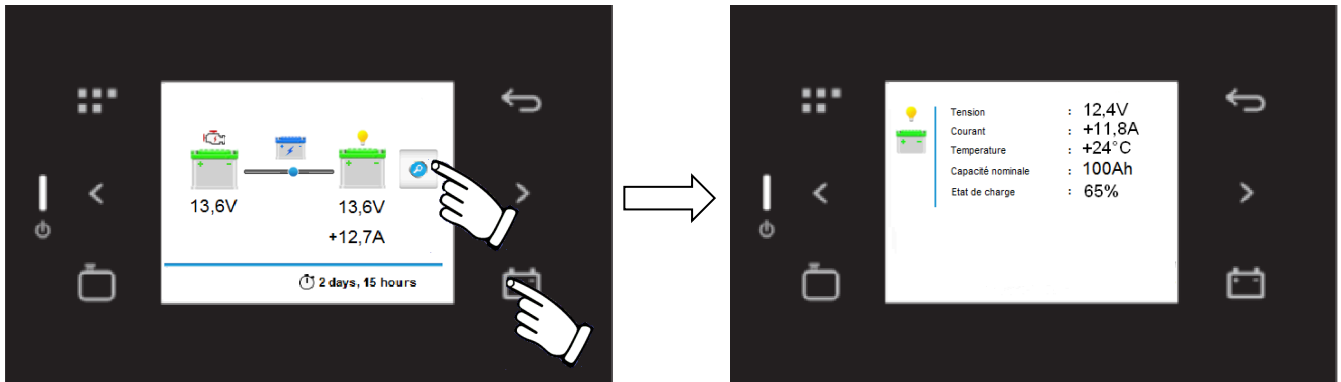

Indication batteries couplées

- La tension de couplage est 13,2V.
- La tension de découplage est 12,6V.

**En cas d'utilisation d'une batterie Lithium, le couplage est inhibé lorsque le moteur est démarré ; la recharge est assurée par le booster externe.**

13,6V  
+12,7A

Indication de la tension batterie auxiliaire et du courant de charge de celle-ci.

-Si le courant de charge est négatif (décharge), pas de recharge par le chargeur ou moteur démarré, une indication du temps restant d'utilisation est présente dans la zone basse de l'afficheur.



Informations batterie auxiliaire

Courant de charge, tension, température, capacité nominale, état de charge.

## 5-PANNEAU DE COMMANDE REGLAGE

Réglage bip touche sonore :

Appuyer sur la touche du menu réglage.

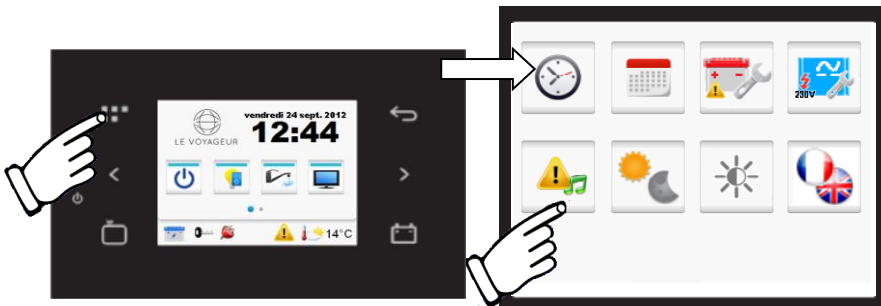



-Activation ou désactivation de l'alarme sonore tension basse.



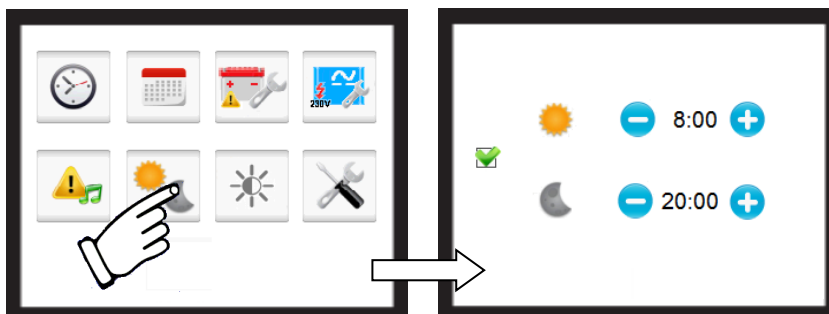

-Activation ou désactivation du bip touche sonore

Réglage paramètres mode nuit :



-Valider ou non la fonction mode nuit automatique. 

-Réglage de l'heure de sortie du mode nuit. 

-Réglage de l'heure de passage en mode nuit. 

-Ensuite, valider la sélection à l'aide de la touche. 

Réglage de l'intensité de l'écran suivant les modes

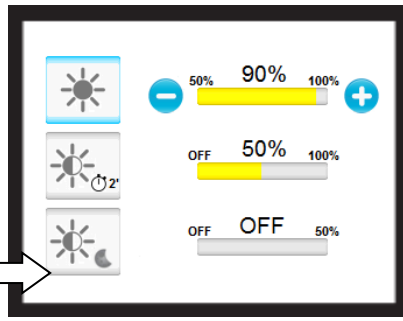

-Réglage de l'intensité de l'éclairage (mode jour après un appui touche) pendant 2mn.



-Réglage de l'intensité de l'éclairage au bout de 2mn (mode jour repos).



-Réglage de l'intensité de l'éclairage en mode nuit, si mode nuit activé.



En mode nuit, lors d'un appui sur l'écran, l'éclairage revient à la valeur du mode jour repos pendant 10s.

Réglage horloge :

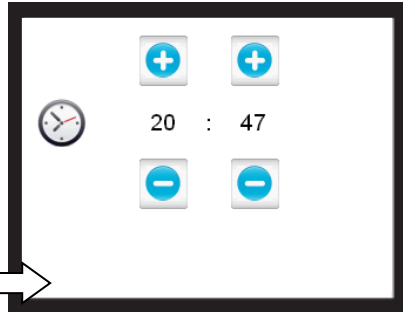
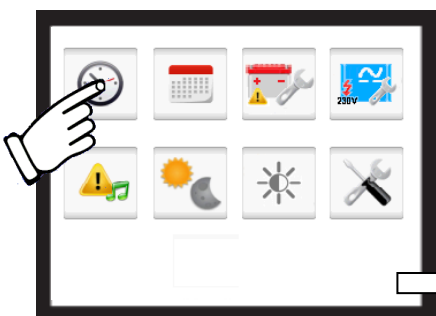

-Réglage de l'heure, régler les heures et les minutes à l'aide des touches.



-Ensuite, valider la sélection à l'aide de la touche.



Réglage de la date :

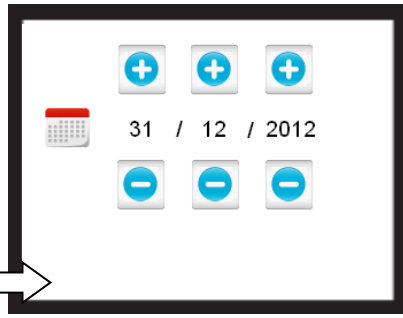
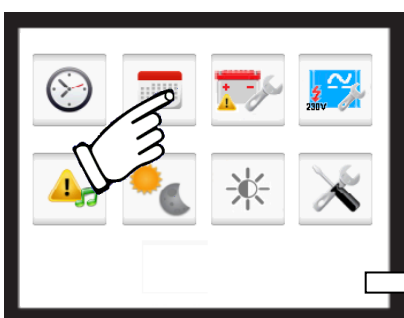

-Réglage de la date, régler le jour, le mois et l'année à l'aide des touches.



-Ensuite, valider la sélection à l'aide de la touche.



Réglage paramètres mode ECO :

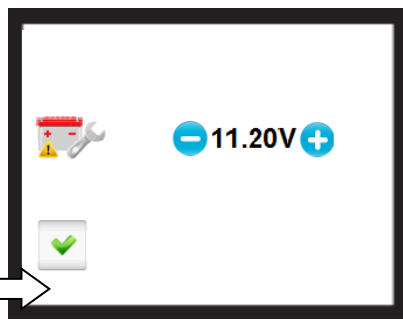

-Réglage de la tension ECO (ou du pourcentage option batterie Lithium).

-On coupe le convertisseur et certains points d'éclairage afin d'éviter une décharge profonde de la batterie auxiliaire).



-Ensuite, valider la sélection à l'aide de la touche.



Réglage paramètres convertisseur :

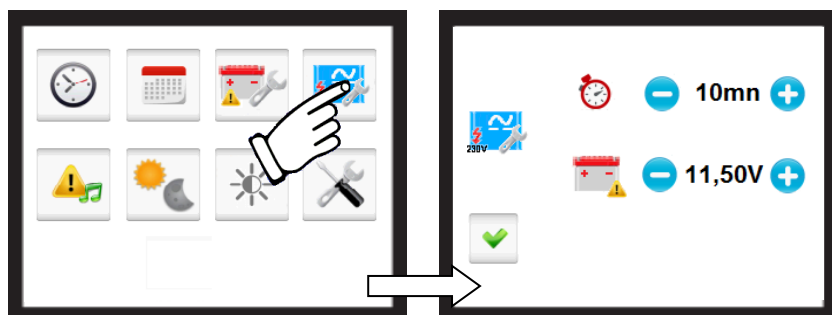

-Réglage de la durée de fonctionnement du convertisseur.



-Tension (ou pourcentage option batterie Lithium) à laquelle on coupe le convertisseur, afin d'éviter une décharge profonde de la batterie auxiliaire.



-Ensuite, valider la sélection à l'aide de la touche.



Réglage paramètres d'affichage :

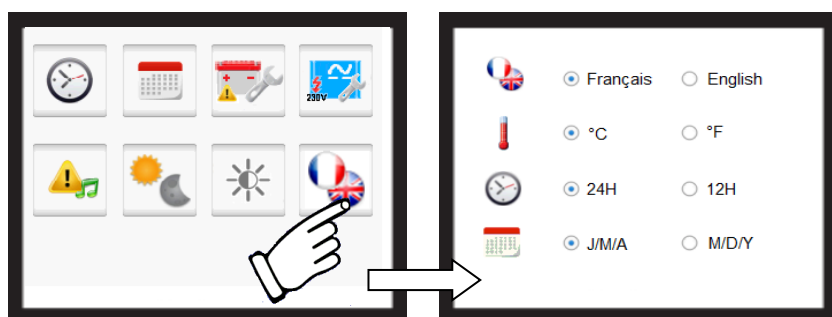

Sélectionner le réglage désiré.

Réglage paramètres usine :

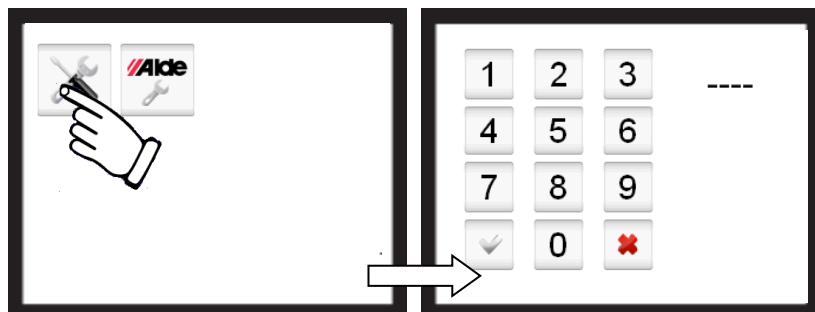
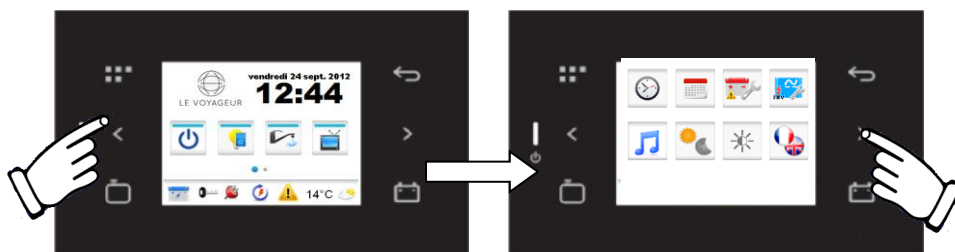

-Accès réservé constructeur / concessionnaires, nécessite un code.

-Touche d'annulation.  
-Touche d'identification réseau



Réglage paramètres chauffage ALDE :

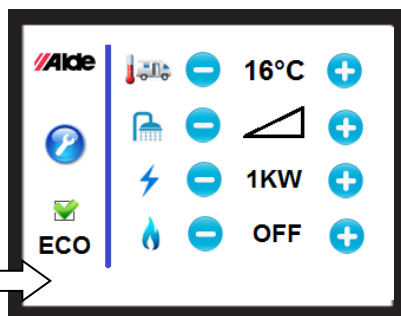
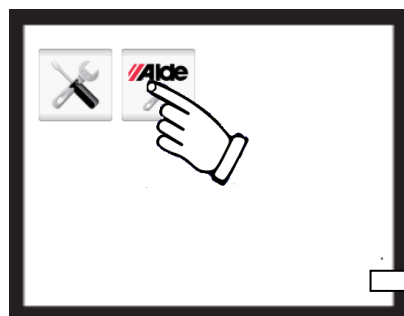

- Réglage consigne temp.
- Forçage eau chaude.
- Puissance chauffage mode électrique.
- Chauffage mode gaz.
- Démarrage chauffage ON



+

Validation



- Accès page réglage démarrage automatique chauffage



- Activation mode "ECO" (-3°C pendant la nuit).

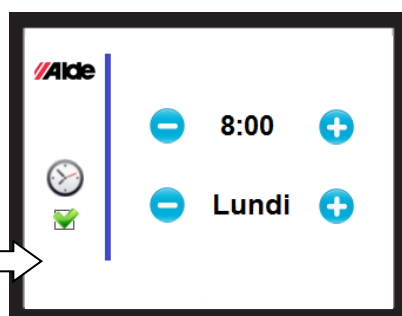
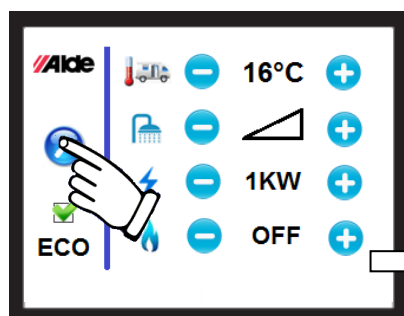

- Pour valider l'allumage différé.



- Régler l'heure et le jour.



- Ensuite, valider la sélection à l'aide de la touche.



Visualisation des informations du combi TBB :

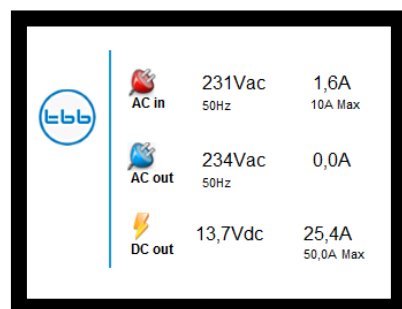
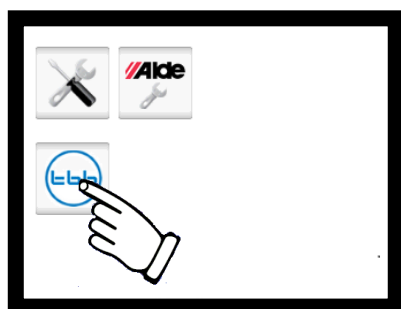

- AC in : tension, courant fréquence du réseau d'entrée (secteur)
- AC out : tension, courant fréquence en sortie de convertisseur
- DC out : tension, courant du chargeur

Les valeurs **Max** de courant AC in et DC out sont réglables dans la section **Réglage paramètres convertisseur** lorsque celui-ci est démarré.

Vous pouvez accéder à la page **Réglage paramètres convertisseur** en cliquant directement sur la valeur à modifier

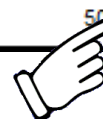
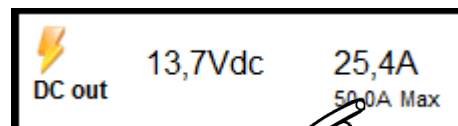

## 6-DEMARRAGE / ARRET



-Validation "MISE EN FONCTIONNEMENT" de l'installation en mode saison.

---

-Validation "ARRET" de l'installation.

---



## 7-MODE ARRET / MODE HIVERNAGE

### Ecran mode hivernage :

-Le mode hivernage sert à couper tous les équipements de la cellule du véhicule, dans le but de ne pas décharger la batterie auxiliaire pendant une période de non utilisation de celui-ci.

#### 1<sup>er</sup> Cas

- Le véhicule n'est pas raccordé au secteur 230V.
- Il n'est pas démarré.
- Les batteries ne sont pas couplées.
- Il n'y a pas de charge par panneau solaire.

Le système se coupe



#### 2<sup>ième</sup> Cas

- Le véhicule est raccordé au secteur 230V.
- Il est démarré.
- Les batteries sont couplées.
- Il y a une charge par le panneau solaire.

Le système se met en veille



- Le système reste en veille, car il y a une source d'énergie qui recharge la batterie auxiliaire.
- A la disparition de celle-ci, le système repassera automatiquement en arrêt comme dans le 1<sup>er</sup> cas.
- Lorsque le système est en veille, il y a une visualisation directe des principales informations (tension, courant), mais il est possible de naviguer dans les différentes pages.

### Sortie du mode hivernage :

- Si l'écran est coupé :
  - Actionner le BP on/off

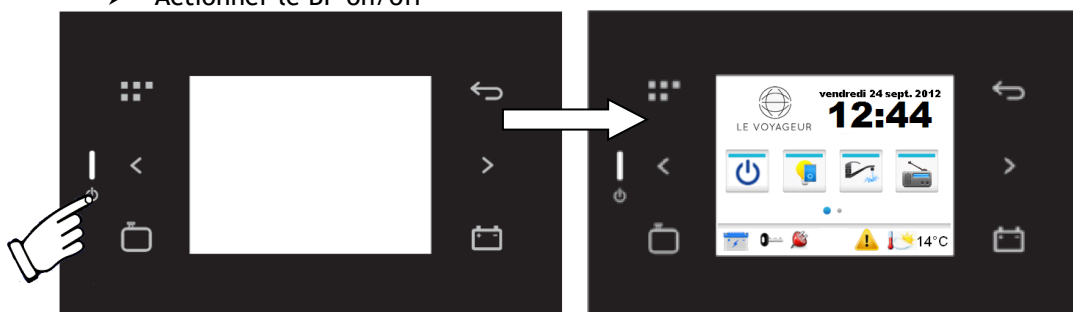

**On arrive directement au mode de fonctionnement normal**  
**« MODE SAISON »**

-Si l'écran est en veille :  
Appuyer sur l'écran

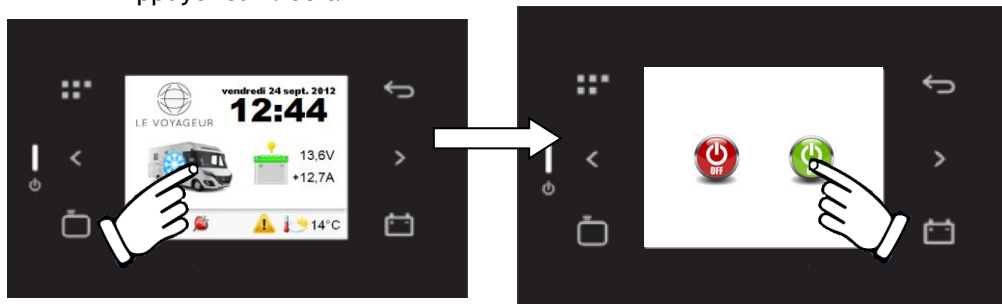







Il faut valider par  
"ON" pour revenir  
au mode de  
fonctionnement  
normal  
« MODE SAISON »

## 8-ALARMES



Pictogramme clignotant alternativement avec le pictogramme de l'alarme active.

	Batterie moteur et/ou auxiliaire faible
	Réservoir "Eau Propre" sous le niveau "réserve"
	Réservoir "Eaux Usées" plein
	Prise extérieure branchée avec le contact du véhicule engagé
	Erreur du combi ALDE (option) (1) > erreur gaz > erreur ventilateur > erreur chauffage
	Erreur batterie SUPER_B (1) > batterie non détectée avec l'option "Batterie Lithium" sélectionnée > problème interne
	Erreur de configuration du système (2) > le nombre de modules détectés ne correspond pas à la configuration sélectionnée

(1) Consulter le manuel constructeur de l'équipement

(2) Contacter votre concessionnaire

## 9-COUPLAGES DES BATTERIES

### Utilisation d'une batterie Plomb/Gel/AGM sans booster parallèle :

- Moteur démarré, le couplage se fait immédiatement sans condition.
- Véhicule branché sur secteur 230Vac, le couplage se fait lorsque la tension de la batterie auxiliaire atteint 13,5V.

### Utilisation d'une batterie Plomb/Gel/AGM avec booster parallèle :

- Moteur démarré, le couplage est inhibé pour permettre la bonne alimentation du booster parallèle.
- Véhicule branché sur secteur 230Vac, le couplage se fait si la tension de la batterie auxiliaire est supérieure ou égale à 13,5V.

### Utilisation d'une batterie SUPER B :

- Implique systématiquement l'utilisation d'un booster parallèle.
- Moteur démarré, le couplage est inhibé pour permettre la bonne alimentation du booster parallèle.
- Véhicule branché sur secteur 230Vac, le couplage se fait si l'état de charge de la batterie auxiliaire est supérieur ou égal à 75%.

### Conditions diverses :

- Si le moteur est arrêté ou si le véhicule est débranché du secteur 230Vac, le couplage disparaît immédiatement.
- Si la tension de la batterie moteur est inférieure à 6V, le couplage est inhibé.
- A l'apparition du +APC (contact), le couplage disparaît immédiatement.
- Au démarrage du convertisseur DC/AC, le couplage disparaît immédiatement.

**BOITIER B1 REF : 34.12876.01 / 001003**

Cet élément est raccordé sur le bus série par l'intermédiaire duquel il envoie des informations et reçoit des commandes de la façade. Il ne peut pas fonctionner de façon autonome.

Il contient le fusible de protection vers la batterie moteur, le fusible de protection du réfrigérateur et il gère la recharge des batteries.

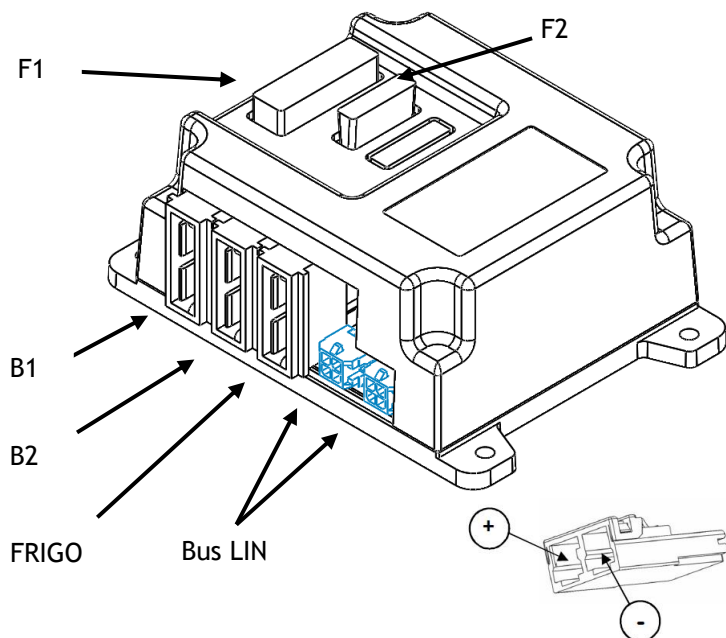

- F1 : Fusible batterie moteur 50A.
- F2 : Fusible de protection réfrigérateur (20A).
- B1 : Raccordement batterie porteur.
- B2 : Raccordement vers le boîtier B2 (34.12877.01).
- Frigo : Alimentation réfrigérateur.

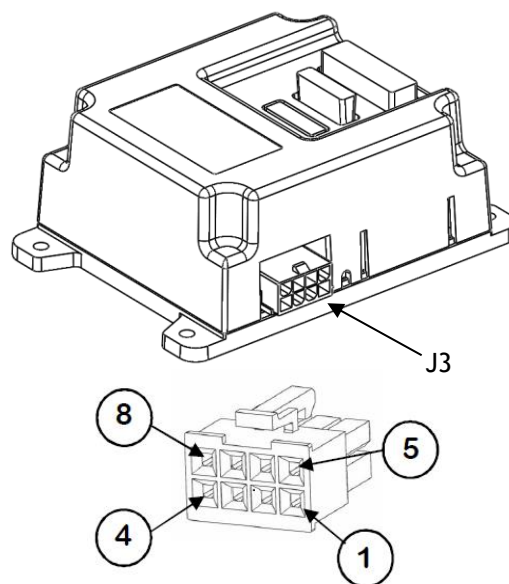

- | N° | DESIGNATION CONNECTEUR J3                                 |
|----|---|
| 1  | : Entrée +APC(obligatoire pour la recharge des batteries) |
| 3  | : Sonde température                                       |
| 4  | : Buzzer (-)  |
| 5  | : Sortie D+(pour réfrigérateur AES)                       |
| 6  | : Buzzer (+)  |
| 7  | : Masse sonde température                                 |
| 8  | : Masse   |

## BOITIER B2 REF : 34.12877.02 / 001001

Cet élément sert à protéger la batterie cellule avec le fusible F1=50A en cas de court-circuit ou surcharge du circuit. Il dépose également de deux sorties protégées pour divers accessoires comme le raccordement panneau solaire, etc.

- Aux 1 : Raccordement panneau solaire (protection tension haute).
- Aux 2 : Raccordement auxiliaire (directe batterie cellule).

Ce boîtier est raccordé sur le bus série par l'intermédiaire duquel il envoie des informations et reçoit des commandes de la façade. Il ne peut pas fonctionner de façon autonome.

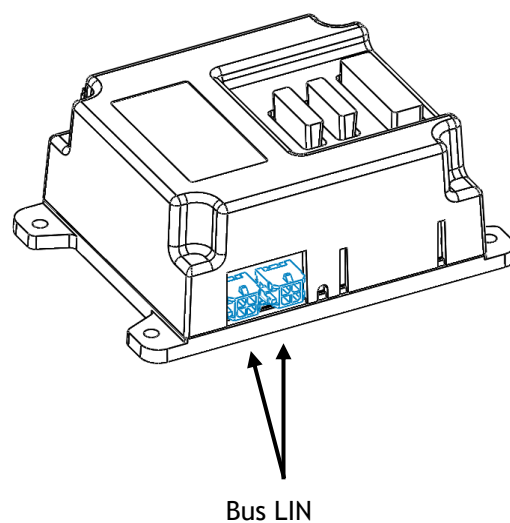
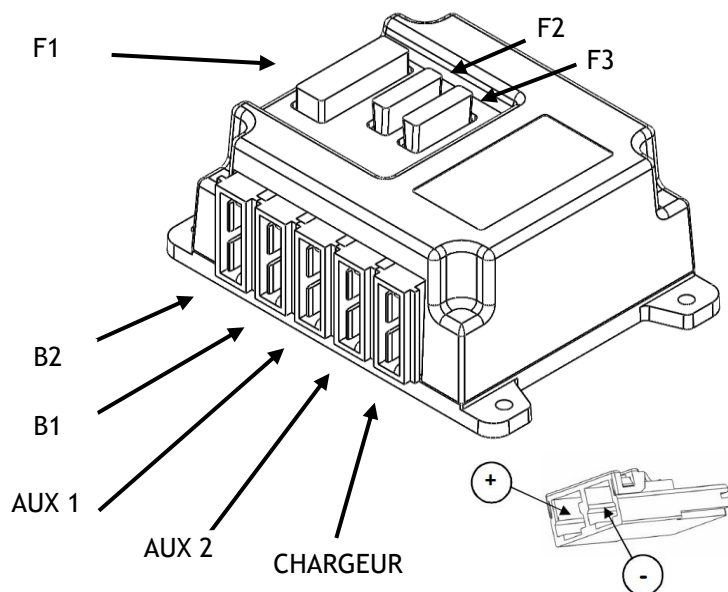

- F1 : Protection départ batterie auxiliaire B2 (50A).
- F2 : Protection (AUX 1) alimentée par chargeur (20A).
- F3 : Protection (AUX 2) alimentée par B2 (20A).
- B2 : Raccordement batterie auxiliaire.
- B1 : Raccordement vers boîtier B1 (34.12876.01)
- AUX1 : Raccordement panneau solaire.
- AUX 2 : Raccordement d'une source auxiliaire
- CHRG : Raccordement chargeur

Bus LIN : Raccordement du bus 4 voies

## ALIMENTATION CHARGEUR REF : 30.40011.00 / 001003

### PRECAUTIONS D'EMPLOI

Ce chargeur doit être branché dans un socle de prise de courant relié à la terre.

Faire réaliser les travaux de raccordement par un électricien ou un installateur professionnel. Le chargeur doit être connecté sur une installation disposant d'un disjoncteur différentiel de sensibilité 30mA.

L'emplacement du chargeur doit être choisi pour éviter toute pénétration d'humidité, de liquide, de sel ou de poussières dans le chargeur.

Le chargeur ne doit pas être utilisé à proximité de matériels, liquides ou gaz inflammables.

Pendant la charge de batterie au plomb, placer celle-ci dans un endroit bien aéré. Éviter les flammes et les étincelles. Gaz explosif.

Le chargeur ne doit absolument pas être utilisé si le boîtier ou les câbles sont endommagés.

Ce chargeur n'est pas destiné à la recharge de piles.

Ce chargeur doit être déconnecté du secteur avant toute manipulation.

Déconnecter l'alimentation avant de brancher ou de débrancher les connexions sur la batterie.

Tout ce qui n'est pas stipulé dans ce manuel est rigoureusement interdit.



Pictogramme utilisé sur le chargeur

Présence de tension dangereuse dans la partie arrière du chargeur.

### FONCTIONNEMENT

C'est un module qui assure différentes fonctions :

1. Chargeur/alimentation délivrant un courant constant de 16A jusqu'à 13,7V puis régulant à cette tension constante. Si la tension de la Batterie Auxiliaire descend car la consommation sur la batterie est supérieure au courant délivré par le chargeur, celui-ci va compenser et passer en mode alimentation. Le courant maximum peut atteindre 20A sous 12,8V et être délivré de manière permanente (dérating à partir de 40°C ambiant au niveau du chargeur).
2. Permet le raccordement et la protection des différentes sorties permanentes ou commandées, pour celles-ci, l'information d'activation est envoyée par la façade.

Cet élément est raccordé sur le bus série par l'intermédiaire duquel il envoie des informations et reçoit des commandes de la façade.

### CARACTERISTIQUES

Modèle référence	30.40011.00 / 001003
Tension d'alimentation secteur	230VAC -10%/+6%
Fréquence	50Hz/60Hz
Courant max sur secteur	2A
Tension à vide	13,7VDC±2%
Courant max alimentation	16A (20A en pointe)
Type de batterie	12V plomb
Protection entrée	Protection électronique et Fusibles
Protection inversion de polarités	
Protection surcharge	
Ventilation	Forcée
Dimensions	219mmx193mmx79mm
Poids	1,2Kg
Température de fonctionnement	-10°C / +40°C

## RACCORDEMENT - ACCES AUX FUSIBLES

Pour accéder aux fusibles, il faut démonter le capot amovible du chargeur.

Pour cela, tourner la vis qui se trouve sur le capot avant d'un quart de tour (sens inverse des aiguilles d'une montre) avec un tournevis plat et le soulever.

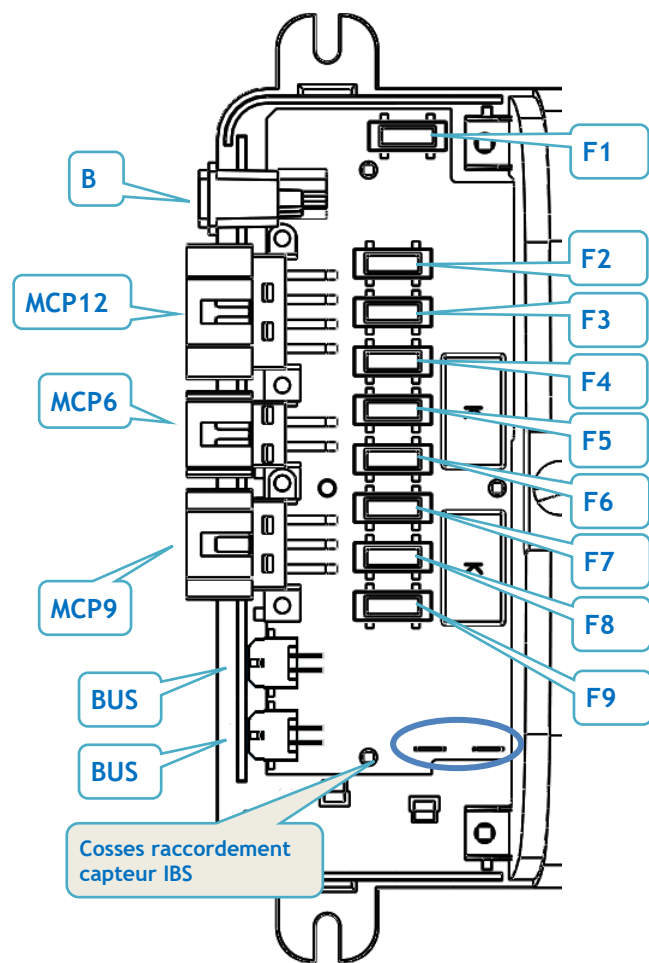
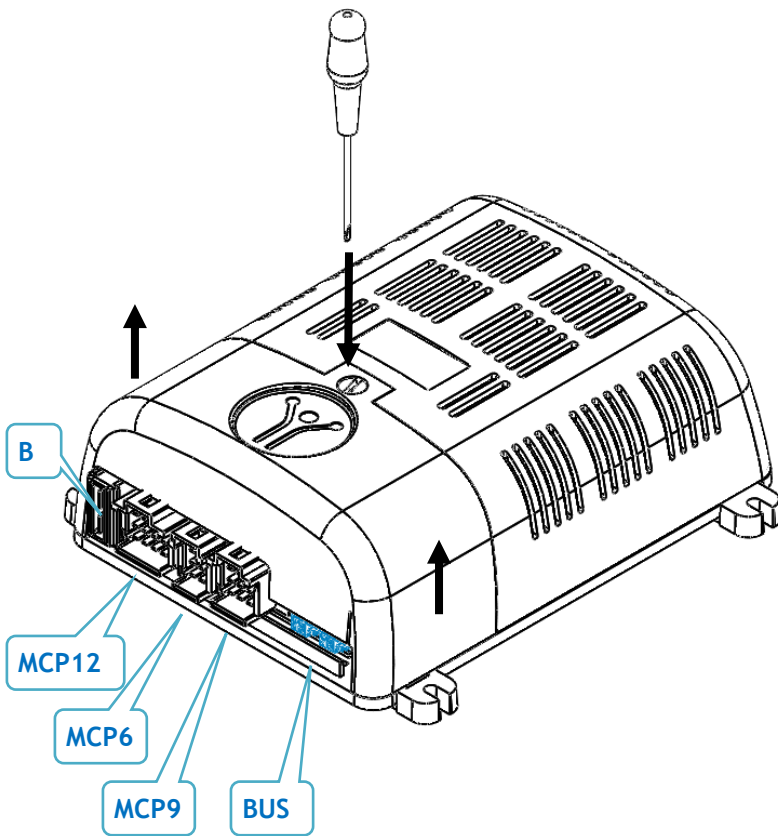

## ENCOMBREMENT

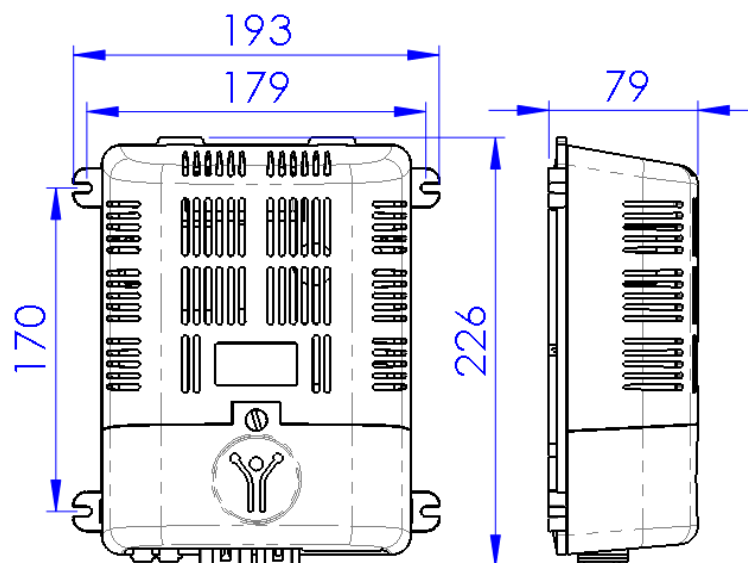

## FONCTIONS GERÉES PAR LE BOÎTIER

MCP 12			MCP 6			MCP 09		
N°	SORTIE	FUSE	N°	SORTIE	FUSE	N°	SORTIE	FUSE
1	+SORTIE 1	F2	1	+SORTIE 6	F5	1	+SORTIE 9	F7
3	-SORTIE 1		4	-SORTIE 6		3	-SORTIE 9	
2	+SORTIE 2	F3	2	+SORTIE 7	F4	2	+ AUVENT	F6
6	-SORTIE 2		5	-SORTIE 7		.		
4	+SORTIE 3	F3	3	+SORTIE 8	F4	4	+SORTIE 10	F8
9	-SORTIE 3		6	-SORTIE 8		9	-SORTIE 10	
5	+SORTIE 4		5	+SORTIE 11		F9		
12	-SORTIE 4	6	-SORTIE 11					
8	+SORTIE 5		7	+SORTIE 12	F9			
11	-SORTIE 5		8	-SORTIE 12				
7	SORTIE D+	0,5A						
10	SORTIE D+	0,5A						

Les sorties bornes 7 et 10 du connecteur MCP12 servent à commander une rentrée marche pied ou rentrée parabole sur la présence D+.

### Valeurs des fusibles

F1 =25A	Fusible protection
F2 =20A	Fusible sortie 1 et sortie 2
F3 =15A	Fusible sortie 3, sortie 4 et sortie 5
F4 =5A	Fusible sortie 8
F5 =15A	Fusible sortie 6 et sortie 7
F6 =5A	Fusible sortie auvent
F7 =5A	Fusible sortie 9
F8 =20A	Fusible sortie 10 et 11
F9 =15A	Fusible sortie 12

### Affectations

Chargeur
Boîtes fusibles Cuis, Entrée, Chambre
Bloc éclairage (n°1)
Alarme gaz, Piezzo cuis
Vérins de lit
Lampe auvent
Commande convertisseur
TV, Démo, Antenne sat, ampli audio
Réveil autoradio

Masse MCP12-(3/6/9/11/12) MCP9-(3/6/8/9) et MCP6 (4/5/6)

## SONDE EAU PROPRE REF : 34.11610.20 / 001003

Ce module sert à mesurer le niveau d'eau propre.  
On peut mesurer 5 niveaux : vide/25%/50%/75% et 100%.

Les informations sont envoyées à la façade NAVICOLOR par l'intermédiaire de bus LIN (cordon 4 voies).

Ce module ne peut pas fonctionner de façon autonome.

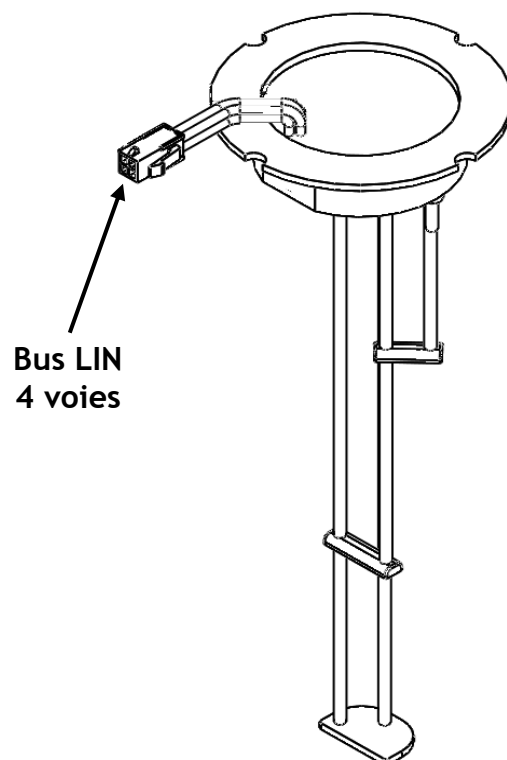

## SONDE EAUX USEES REF : 34.11611.20 / 001003

Ce module sert à mesurer le niveau d'eau usée.  
On peut mesurer 4 niveaux : vide/33%/66% et 100%.  
Il sert également à avoir l'information de pompe tournante.

Les informations sont envoyées à la façade NAVICOLOR par l'intermédiaire de bus LIN (cordon 4 voies).

Ce module ne peut pas fonctionner de façon autonome.

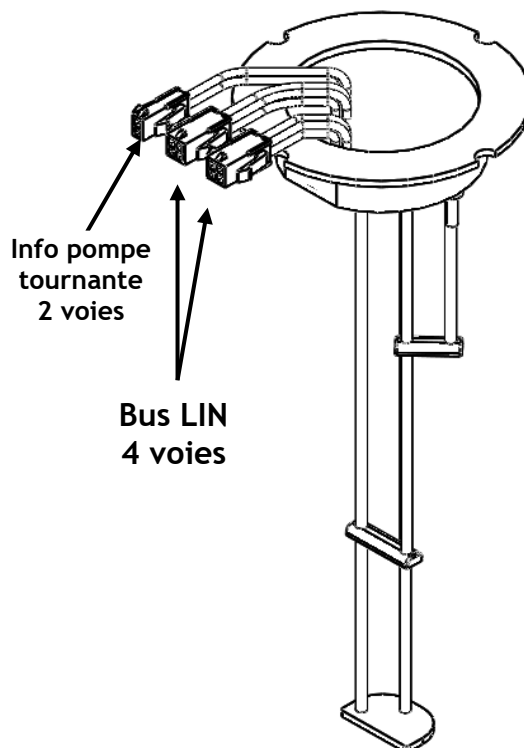

## BLOC ECLAIRAGES REF : 41.72107.01 / 001001

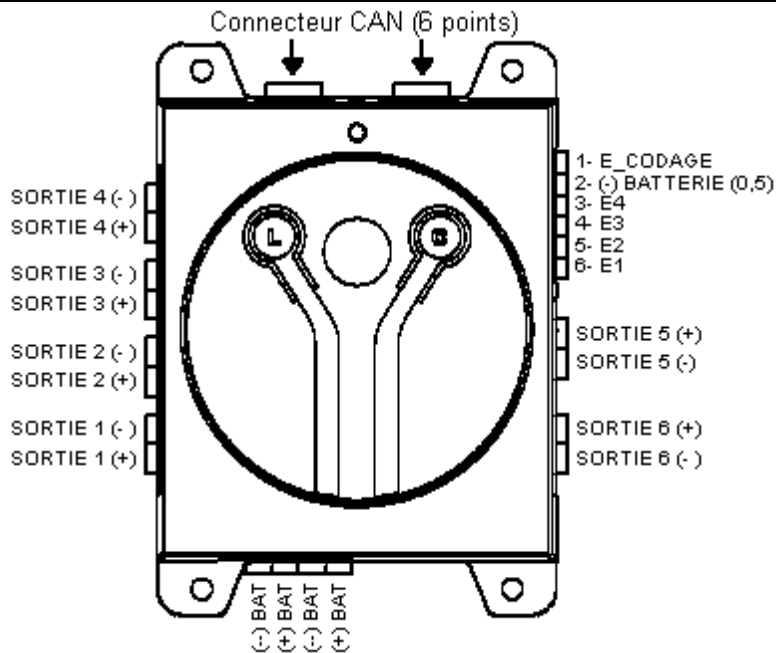

-Les blocs éclairages entrée, cuisine et chambre ont 6 sorties (S1, S2, S3, S4, S5 et S6) auto-protégées à 5A, elles sont commandables en fonction ON/OFF par les 4 entrées (E1, E2, E3 et E4).

-Ceux-ci sont paramétrés par l'envoi d'une configuration. (chapitre 5 Réglage paramètres usine installateur).

## BLOC REVERSIBLE REF : 41.70508.00

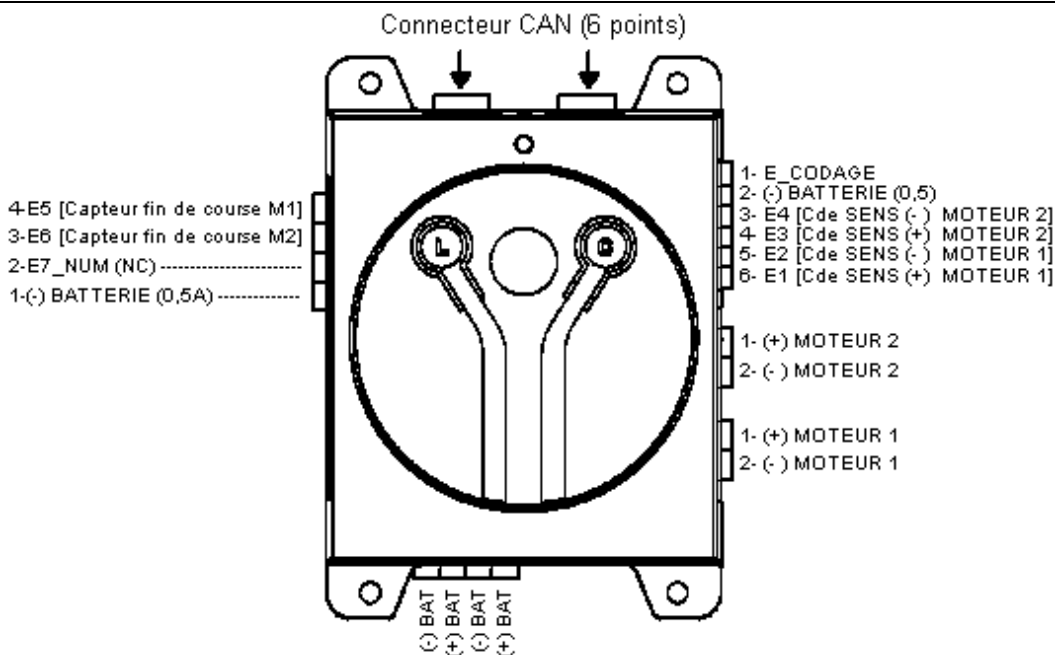



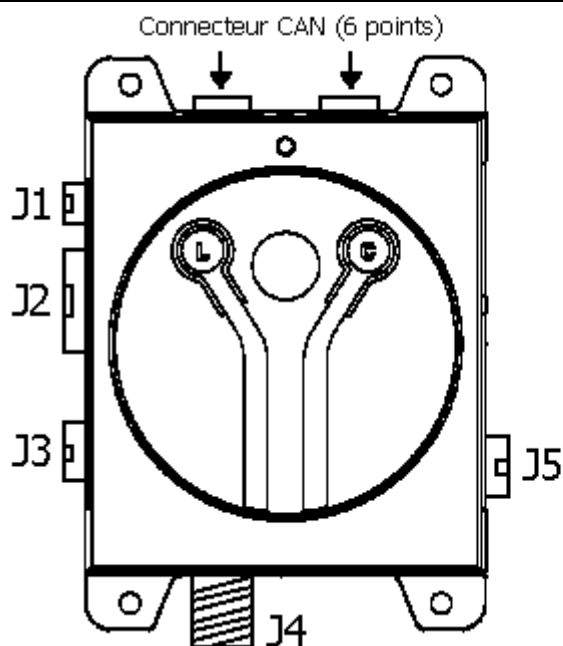

4-E5 : Capteur fin de course marche-pied  
3-E6 : Information moteur tournant (D-)  
2-E7 :  
1- : Commun capteur fin de course

1- : Entrée résistance codage  
2- : Commun résistance et interrupteurs  
3-E4 : Commande sens - store pare-brise  
4-E3 : Commande sens + store pare-brise  
5-E2 : Commande sens- marche pied  
6-E1 : Commande sens+ marche pied  
Moteur 1 (+) : Moteur march-pied  
Moteur 1 (-) : Moteur march-pied  
Moteur 2 (+) : Moteur volet électrique  
Moteur 2 (-) : Moteur volet électrique

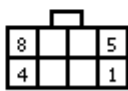
**OPTION - BLOC MULTICOM REF : 41.70516.00**



J1		2 : +ALIM (10-30V) 1 : -ALIM (10-30V)	J1 : Non connecté.
J2		1 : OUT 1    5 : OUT 5 2 : OUT 2    6 : OUT 6 3 : OUT 3    7 : OUT 7 4 : OUT 4    8 : OUT 8	J2 : Non connecté.
J3		RS232 (4 Pts)	J3 : Connecté à la façade ALDE.
J4		CAN EXT (M12)	J4 : Connecté à la batterie SUPER B.
J5		RS232 (4 Pts)	J5 : Connecté au convertisseur TBB.

**BLOC BYPASS REF : 41.70509.xx**

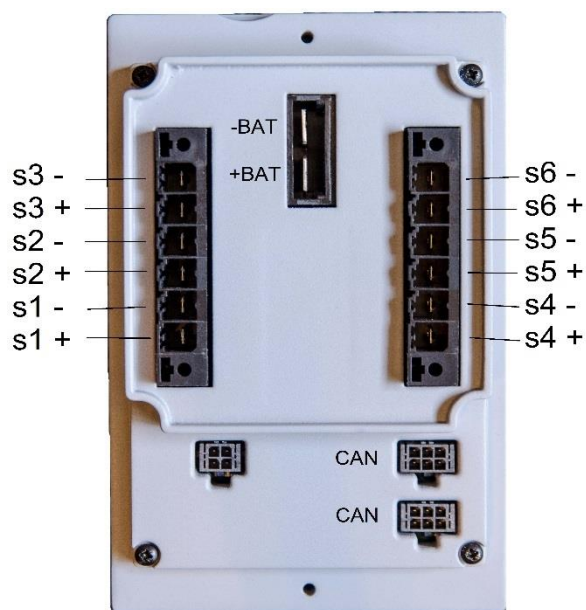
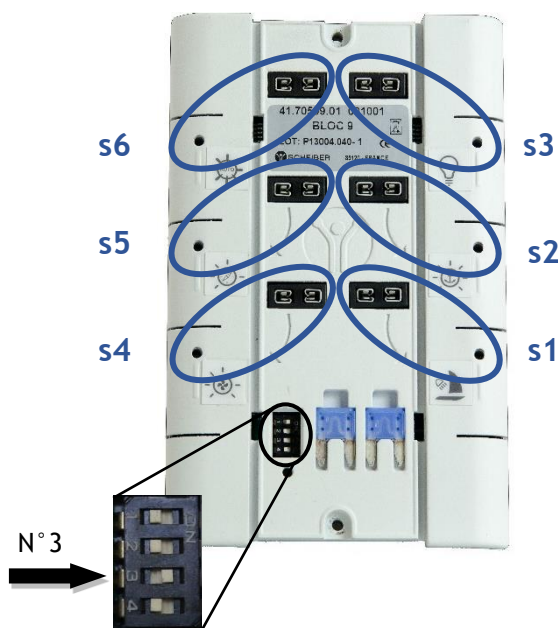

Sortie	Affectation	Calibre
S1 :	Pompe à eau	15A
S2 :	Chauffage	20A
S3 :	Electronique réfrigérateur	10A
S4 :	Bloc réversible	20A
S5 :	Blocs éclairages	20A
S6 :	Prises 12V / USB	15A

**BARRETTE RACCORDEMENT POMPE**

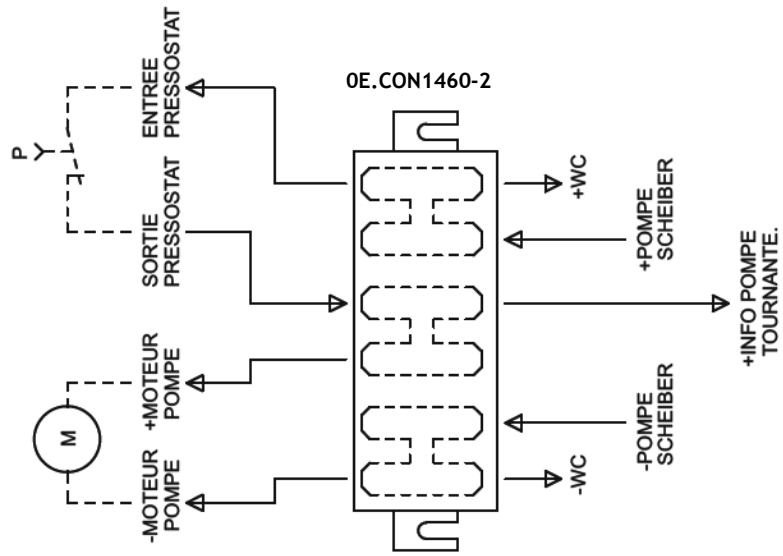

## AIDE AU DEPANNAGE

Si vous ne pouvez remédier vous-même à une panne à l'aide du tableau suivant, adressez-vous au service après-vente.

En cas de réparations exécutées de façon non conforme, la garantie sur les panneaux de contrôle et de commande n'est plus valable et la société SCHEIBER ne peut être tenue pour responsable des dommages qui en résultent

Pannes	Causes possibles	Remèdes
<ul style="list-style-type: none"> <li>➤ -Façade toujours éteinte après un démarrage</li> <li>-Mauvais fonctionnement général</li> </ul>	<ul style="list-style-type: none"> <li>➤ Tension batterie trop basse</li> </ul>	<ul style="list-style-type: none"> <li>➤ Vérifier les tensions batteries et les recharger si nécessaire</li> </ul>
	<ul style="list-style-type: none"> <li>➤ Mauvaise communication des bus LIN et CAN entre les blocs</li> </ul>	<ul style="list-style-type: none"> <li>Couper l'installation complètement et redémarrer (Section NAVICOLOR chapitre 6)</li> </ul>
		<ul style="list-style-type: none"> <li>➤ Débrancher le raccordement au secteur 230V</li> <li>➤ Débrancher la batterie B2 et la batterie B1 au niveau du bloc B1, les rebrancher et redémarrer l'installation</li> <li>➤ Sinon contactez le service après vente</li> </ul>
<ul style="list-style-type: none"> <li>➤ Pas de commandes</li> <li>-Éclairage</li> <li>-Autoradio</li> </ul>	<ul style="list-style-type: none"> <li>➤ Sortie pas commandée</li> </ul>	<ul style="list-style-type: none"> <li>➤ Activer les interrupteurs d'éclairage.</li> <li>➤ Vérifier les blocs d'éclairage.</li> </ul>
	<ul style="list-style-type: none"> <li>➤ Fusible grillé</li> </ul>	<ul style="list-style-type: none"> <li>➤ Vérifier le fusible correspondant à la sortie sur le bloc chargeur</li> </ul>
	<ul style="list-style-type: none"> <li>➤ Bloc chargeur défectueux</li> </ul>	<ul style="list-style-type: none"> <li>➤ Contactez le service après vente</li> </ul>
<ul style="list-style-type: none"> <li>➤ Pas d'affichage tension batterie B1</li> </ul>	<ul style="list-style-type: none"> <li>➤ Problème initialisation installation</li> </ul>	<ul style="list-style-type: none"> <li>➤ Réinitialiser l'installation</li> <li>➤ Contrôler les cordons LIN</li> </ul>
	<ul style="list-style-type: none"> <li>➤ Bloc B1 défectueux</li> </ul>	<ul style="list-style-type: none"> <li>➤ Contactez le service après vente</li> </ul>
<ul style="list-style-type: none"> <li>➤ Pas d'affichage tension batterie B2</li> </ul>	<ul style="list-style-type: none"> <li>➤ Problème initialisation installation</li> </ul>	<ul style="list-style-type: none"> <li>➤ Réinitialiser l'installation</li> <li>➤ Contrôler les cordons LIN</li> </ul>
	<ul style="list-style-type: none"> <li>➤ Problème lecture avec capteur IBS</li> </ul>	<ul style="list-style-type: none"> <li>➤ Contrôler le fil de mesure arrivant sur la cosse 6.35mm du chargeur</li> </ul>
	<ul style="list-style-type: none"> <li>➤ Capteur IBS défectueux</li> </ul>	<ul style="list-style-type: none"> <li>➤ Contactez le service après vente</li> </ul>
Pannes	Causes possibles	Remèdes
<ul style="list-style-type: none"> <li>➤ Pas de recharge de la batterie B2 sur secteur</li> </ul>	<ul style="list-style-type: none"> <li>➤ Problème chargeur</li> </ul>	<ul style="list-style-type: none"> <li>➤ Vérifier le bon raccordement au secteur et le fonctionnement du chargeur</li> <li>➤ Vérifier l'état du fusible de protection chargeur (F2=25A)</li> </ul>
	<ul style="list-style-type: none"> <li>➤ Fusible de protection 50A batterie auxiliaire B2 grillé</li> </ul>	<ul style="list-style-type: none"> <li>➤ Vérifier et remplacer si nécessaire le fusible de protection sur le bloc B2 (F1=50A)</li> </ul>

➤ Pas de couplage des batteries en roulant (sans booster parallèle)	➤ Problème info +APC ou D+	➤ Vérifier le bon raccordement et la présence de l'information (+après contact) sur le connecteur 8 voies du bloc B1
	➤ Tension B1 trop basse	➤ Vérifier la charge de la batterie B1 (moteur démarré) U >13,2V
	➤ Fusible de protection 50A batterie auxiliaire B1 grillé	➤ Vérifier et remplacer si nécessaire le fusible de protection sur le bloc B1 (F1=50A)
	➤ Tension B2 absente ou trop basse	➤ Reprendre la procédure affichage tension batterie B2
Problème affichage niveaux réservoirs	➤ Problème de Bus LIN	➤ Vérifier les cordons LIN reliant les sondes eau propre et eau usée
	➤ Valeurs affichées erronées	➤ Nettoyer les sondes
	➤ Affichage non linéaire du niveau eau propre	➤ Contrôler l'information pompe tournante (connecteur deux points) sur sonde eau usée
	➤ Mauvais réglage paramètres de la pompe	➤ Contactez le service après vente
➤ Pour toute autre défaut	➤ Contactez le service après vente	
Il est possible de faire une identification réseau (chapitre 5 NAVICOLOR) pour observer un éventuel problème sur un des modules.		